

1. Achtung: Spindel am Oberteil linksherum bis zum Anschlag drehen. (Auslieferungszustand)
2. Oberteil fest einschrauben, auf die richtige Lage des O-Ringes achten!
3. Spindel rechtsherum handfest bis zum Anschlag drehen.
4. Handrad in Stellung „0.0“ bringen (Auslieferungszustand) und auf das Oberteil stecken.
5. Handrad mit Gewindeschraube an der Spindel befestigen.
6. Abdeckkappe in das Handrad eindrücken.
7. Farbring aufclipsen.

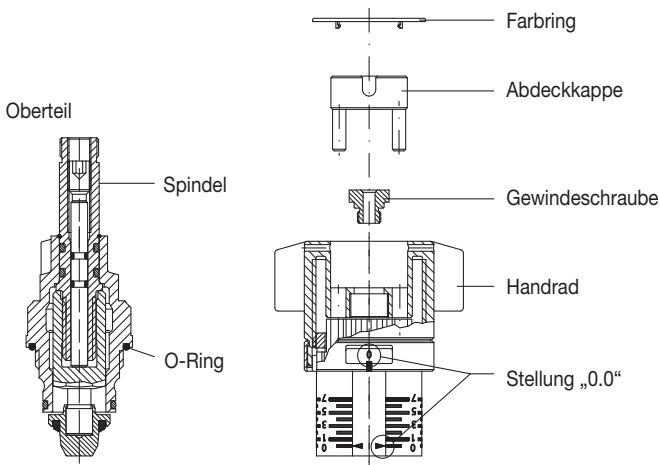

Eine Übersicht der weltweiten Ansprechpartner finden Sie unter [www.oventrop.de](http://www.oventrop.de).

Technische Änderungen vorbehalten.

106900381 01/2017

OVENTROP GmbH & Co. KG  
 Paul-Oventrop-Straße 1  
 D-59939 Olsberg  
 Telefon (0 29 62) 82-0  
 Telefax (0 29 62) 82-400  
 E-Mail [mail@oventrop.de](mailto:mail@oventrop.de)  
 Internet [www.oventrop.com](http://www.oventrop.com)

1. Attention: Turn spindle of top part anticlockwise as far as it will go (works setting).
2. Screw the top part down tightly, ensuring that the O-ring is positioned correctly.
3. Turn spindle clockwise as far as it will go.
4. Set handwheel to "0.0" position (works setting) and push onto top part.
5. Fasten handwheel to the spindle with screw.
6. Press cover onto handwheel.
7. Clip colour ring.

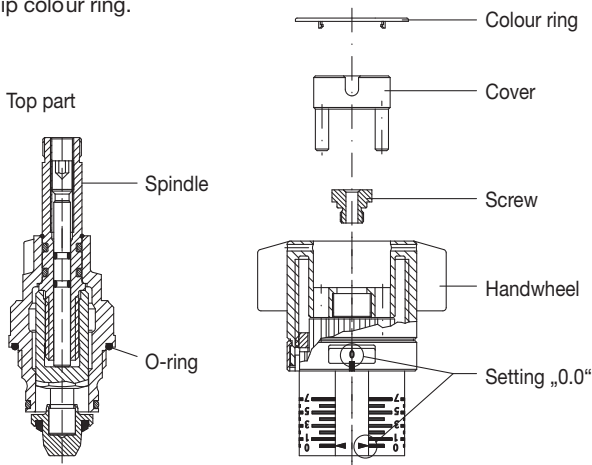

1. Attention: tourner la tige du clapet vers la gauche jusqu'à butée (livré dans cette position).
2. Visser et serrer la tête de robinet en veillant au bon positionnement du joint torique.
3. Tourner manuellement la tige du clapet vers la droite jusqu'à butée.
4. Présenter la poignée de réglage sur position «0,0» (livré dans cette position) et la monter sur la tige du clapet.
5. Fixer la poignée sur la tige à l'aide de la vis filetée.
6. Introduire le capot dans la poignée.
7. Clipser la bague colorée sur la pignée manuelle.

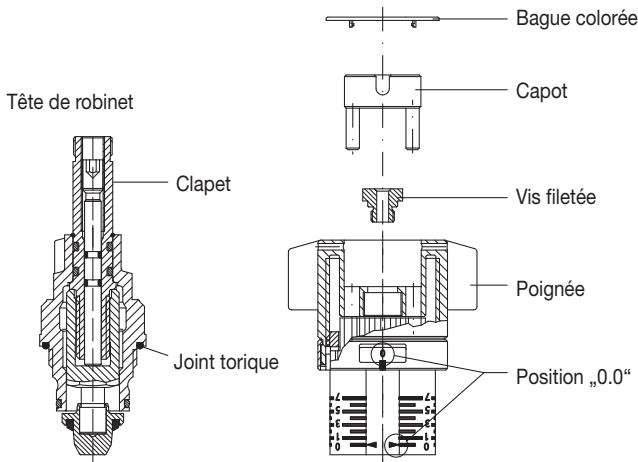

1. Aandacht: spindel aan binnenwerk naar links tot aan de aanslag draaien (toestand bij aflevering)
2. Binnenwerk vast inschroeven, op de juiste positie van de O-ring letten!
3. Spindel naar rechts handvast tot de aanslag draaien.
4. Handwiel in stand "0.0" instellen (toestand bij aflevering) en op het binnenwerk steken.
5. Handwiel met draadschroef aan de spindel bevestigen.
6. Afdekkap in het handwiel drukken.
7. Kleurring opplippen.

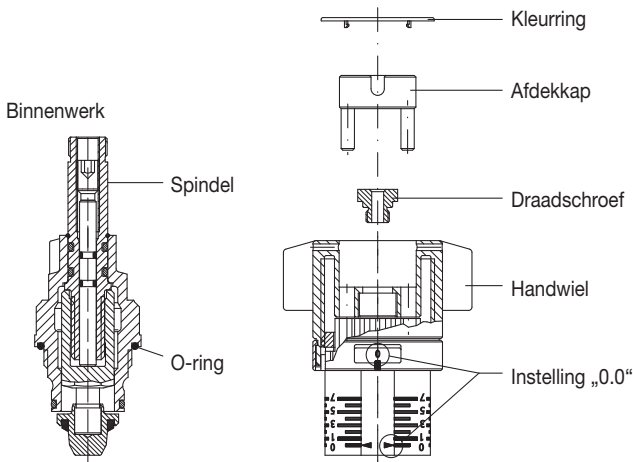

1. Attenzione: Girare il mandrino fino a battuta in senso antiorario (posizione originale)
2. Avvitare il comando e fare attenzione che la guarnizione O-R sia in giusta posizione.
3. Avvitare a mano il mandrino fino a battuta in senso orario.
4. Portare il volantino in posizione „0.0” (posizione originale) e montarlo sul comando.
5. Avvitare il volantino e la vite sul mandrino.
6. Fissare il coperchietto sul volantino.
7. Posizionare l'anello colorato.

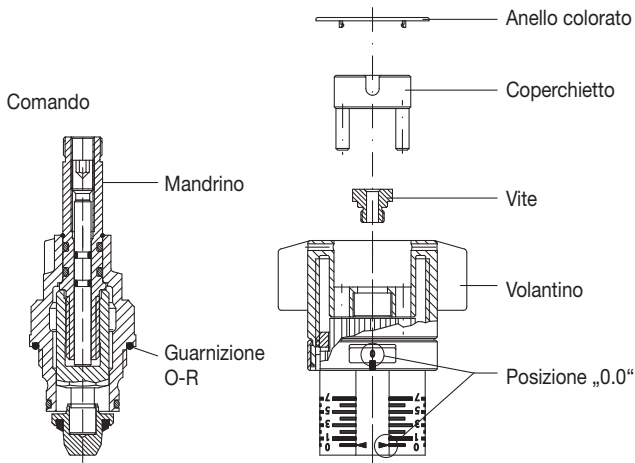

1. Atención: Girar la varilla de la clapeta hacia la izquierda hasta el final (pieza entregada en esta posición).
2. Atornillar y apretar el cabezal de la válvula vigilando la junta tórica.
3. Girar manualmente la varilla de la clapeta hacia la derecha hasta el final.
4. Presentar el mando de regulación en la posición "0.0" y montarlo sobre la varilla de la clapeta.
5. Fijar el mando sobre la varilla mediante el tornillo roscado.
6. Introducir el cabezal en el mando.
7. Encaje el anillo identificador de color en el volante de la válvula.

